



pluck & play solutions.

Потрошение

3000 - 6000 голов в час



pluck & play solutions.

ПРИЕМКА | УБОЙ И СЪЕМ ПЕРА | ПОТРОШЕНИЕ | ОХЛАЖДЕНИЕ | ВЗВЕШИВАНИЕ | РАЗДЕЛКА | ФИЛЕТИРОВКА И ОБВАЛКА | УПАКОВКА

Машина удаления клоаки



Основные преимущества

- Приводится в движение подвесным конвейером
- Специальный дизайн для отделения клоаки, включая бурсу Фабриция, без повреждений тушки
- Оптимальное положение тушки и отделение бурсы Фабриция
- Минимальное обслуживание
- Полностью механический процесс - отсутствие вакуума
- Отсутствие повреждений внутренностей и спины
- Комплекты вскрытия клоаки автоматически промываются
- Материалы - нержавеющая сталь и другие некоррозирующие материалы
- Поставка включает принимающий поддон с дренажным отверстием
- Устройство регулировки высоты
- Высокое качество



pluck & play solutions.

ПРИЕМКА | УБОЙ И СЪЕМ ПЕРА | ПОТРОШЕНИЕ | ОХЛАЖДЕНИЕ | ВЗВЕШИВАНИЕ | РАЗДЕЛКА | ФИЛЕТИРОВКА И ОБВАЛКА | УПАКОВКА

Машина удаления клоаки

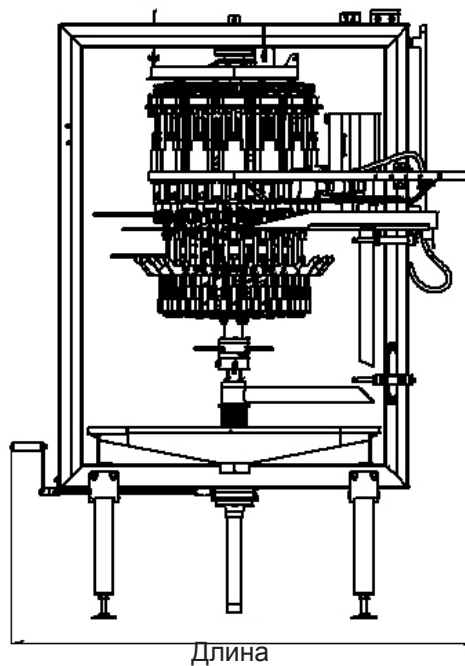
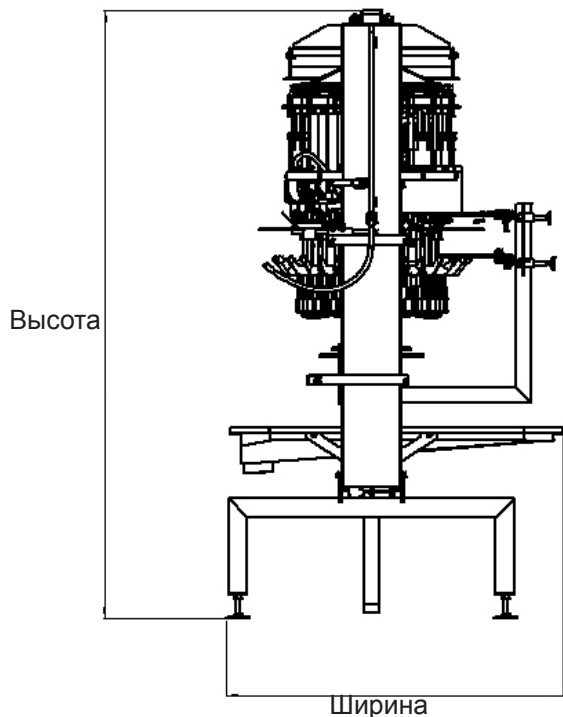

Техническая информация

Модель		VC7	VC14	VC15	VC20
Производительность	голов в час	3000	6000	6500	10000
Вес живой птицы*	грамм	900 - 3200	900 - 3200	900 - 3200	900 - 3200
Комплектов		7	14	15	20
Шаг цепи	дюйм	12	6	8	6
Длина	мм	1940	1940	2550	2550
Ширина	мм	1300	1410	1650	1650
Высота	мм	2550	2550	2550	2550
Вес	кг	400	600	840	1010
Подключение воды		1/2"	1/2"	1/2"	1/2"
Вода Потребление	м ³ /час	1	1	1	1

* макс. разброс по весу в одной партии при живом весе до 1200 грамм : +/- 150 грамм, при живом весе более 1200 грамм: +/- 300 грамм



pluck & play solutions.

ПРИЕМКА | УБОЙ И СЪЕМ ПЕРА | ПОТРОШЕНИЕ | ОХЛАЖДЕНИЕ | ВЗВЕШИВАНИЕ | РАЗДЕЛКА | ФИЛЕТИРОВКА И ОБВАЛКА | УПАКОВКА

Машина вскрытия тушки птицы



Основные преимущества

- Приводится в движение подвесным конвейером
- Режущие комплекты помещаются в отверстие клоаки
- Режущие комплекты открываются при помощи направляющей
- Небольшие ножи, помещенные в комплекты, гарантируют прямой надрез
- Внутренности прижимаются книзу во время надреза для предотвращения повреждения
- Отсутствие перекрестного загрязнения
- Материалы - нержавеющая сталь и другие некоррогирующие материалы
- Поставка включает принимающий поддон с дренажным отверстием
- Устройство регулировки высоты
- Высокое качество



pluck & play solutions.

ПРИЕМКА | УБОЙ И СЪЕМ ПЕРА | ПОТРОШЕНИЕ | ОХЛАЖДЕНИЕ | ВЗВЕШИВАНИЕ | РАЗДЕЛКА | ФИЛЕТИРОВКА И ОБВАЛКА | УПАКОВКА

Машина вскрытия тушки птицы

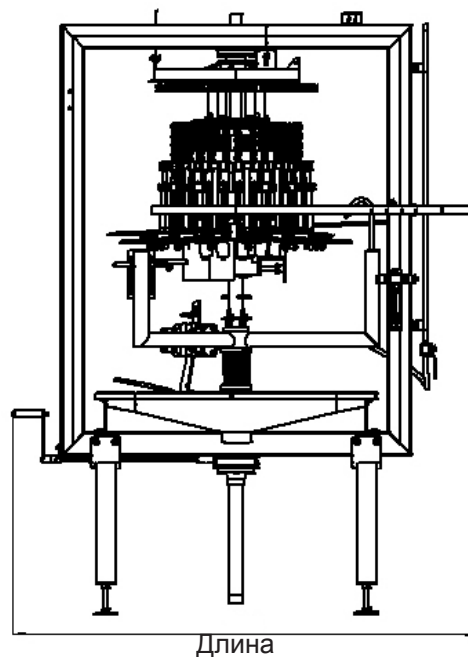
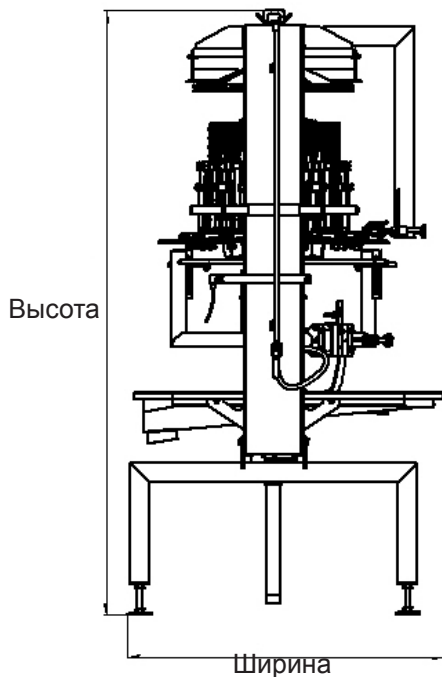

Техническая информация

		OP7	OP14	OP15	OP20
Модель		OP7	OP14	OP15	OP20
Производительность	голов в час	3000	6000	6500	10000
Вес живой птицы*	грамм	900 - 3200	900 - 3200	900 - 3200	900 - 3200
Комплектов		7	14	15	20
Шаг цепи	дюйм	12	6	8	6
Длина	мм	1940	1940	1550	1550
Ширина	мм	1300	1320	2260	2260
Высота	мм	2550	2520	2520	2520
Вес	кг	280	320	350	500
Подключение воды		1/2"	1/2"	1/2"	1/2"
Вода Потребление	м³/час	1	1	1	1

* макс. разброс по весу в одной партии при живом весе до 1200 грамм : +/- 150 грамм, при живом весе более 1200 грамм: +/- 300 грамм



pluck & play solutions.

ПРИЕМКА | УБОЙ И СЪЕМ ПЕРА | **ПОТРОШЕНИЕ** | ОХЛАЖДЕНИЕ | ВЗВЕШИВАНИЕ | РАЗДЕЛКА | ФИЛЕТИРОВКА И ОБВАЛКА | УПАКОВКА

Машина потрошения



Основные преимущества

- Приводится в движение подвесным конвейером
- Улучшенные комплекты потрошения
- Тушка остается в фиксированной позиции во время потрошения при помощи центрирующего кронштейна
- Двойная функция фиксатора крыла: подъем бедра и крепкая фиксация тушки
- Материалы - нержавеющая сталь и другие некоррогирующие материалы
- Поставка включает принимающий поддон с дренажным отверстием
- Устройство регулировки высоты
- Высокое качество



pluck & play solutions.

ПРИЕМКА | УБОЙ И СЪЕМ ПЕРА | ПОТРОШЕНИЕ | ОХЛАЖДЕНИЕ | ВЗВЕШИВАНИЕ | РАЗДЕЛКА | ФИЛЕТИРОВКА И ОБВАЛКА | УПАКОВКА

Машина потрошения

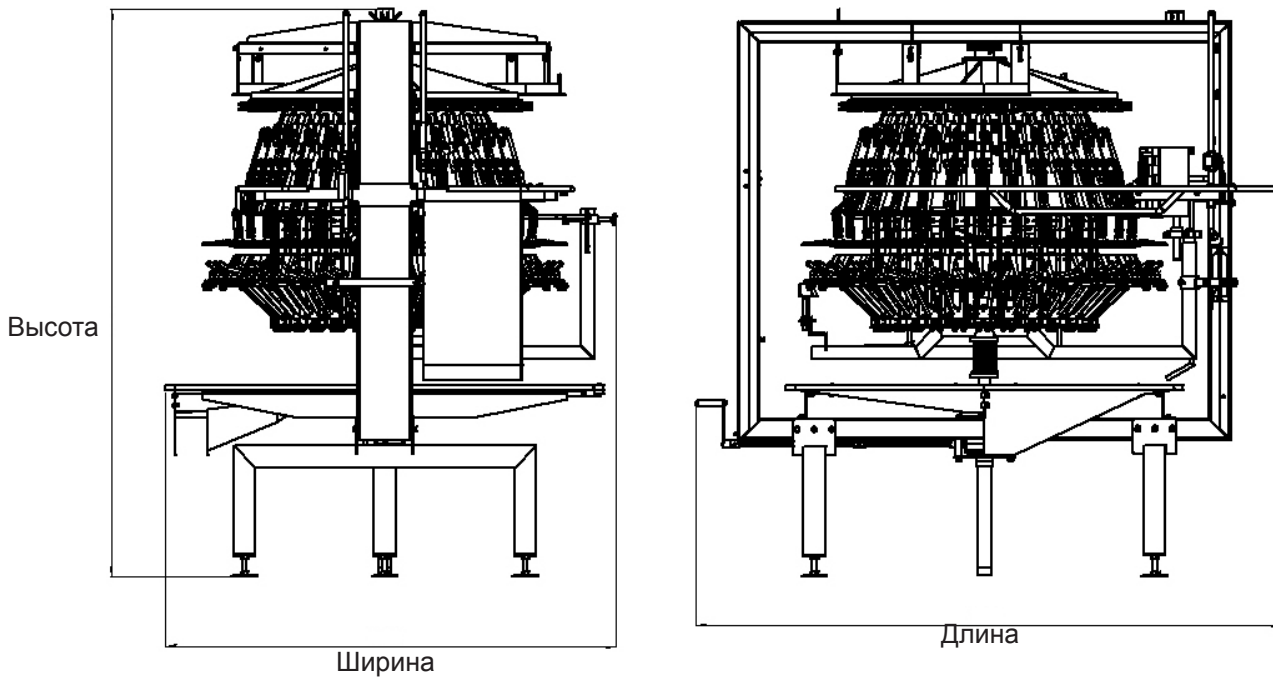

Техническая информация

		EV14	EV28	EV21	EV36
Модель		EV14	EV28	EV21	EV36
Производительность	голов в час	3000	6000	6500	10000
Вес живой птицы*	грамм	900 - 3200	900 - 3200	900 - 3200	900 - 3200
Комплектов		14	28	21	36
Шаг цепи	дюйм	12	6	8	6
Длина	мм	2700	2700	2700	3175
Ширина	мм	2080	2080	2080	2530
Высота	мм	2620	2620	2620	2630
Вес	кг	2050	2400	2200	2600
Подключение воды		1/2"	1/2"	1/2"	1/2"
Вода Потребление	м³/час	1	1	1	1

* макс. разброс по весу в одной партии при живом весе до 1200 грамм : +/- 150 грамм, при живом весе более 1200 грамм: +/- 300 грамм



pluck & play solutions.

ПРИЕМКА | УБОЙ И СЪЕМ ПЕРА | **ПОТРОШЕНИЕ** | ОХЛАЖДЕНИЕ | ВЗВЕШИВАНИЕ | РАЗДЕЛКА | ФИЛЕТИРОВКА И ОБВАЛКА | УПАКОВКА

Машина удаления зоба и трахеи

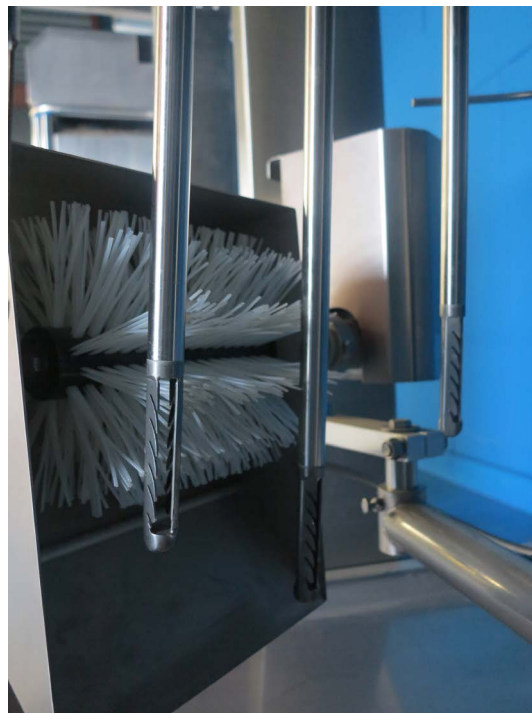

Основные преимущества

- Приводится в движение подвесным конвейером
- Удаляются остатки трахеи и зоба
- Комплекты сверла из нержавеющей стали
- Механизм привода сверла с уменьшенным механическим износом и увеличенным циклом службы сверла
- Материалы - нержавеющая сталь и другие некоррогирующие материалы
- Поставка включает принимающий поддон с дренажным отверстием
- Устройство регулировки высоты
- Высокое качество



pluck & play solutions.

ПРИЕМКА | УБОЙ И СЪЕМ ПЕРА | ПОТРОШЕНИЕ | ОХЛАЖДЕНИЕ | ВЗВЕШИВАНИЕ | РАЗДЕЛКА | ФИЛЕТИРОВКА И ОБВАЛКА | УПАКОВКА

Машина удаления зоба и трахеи

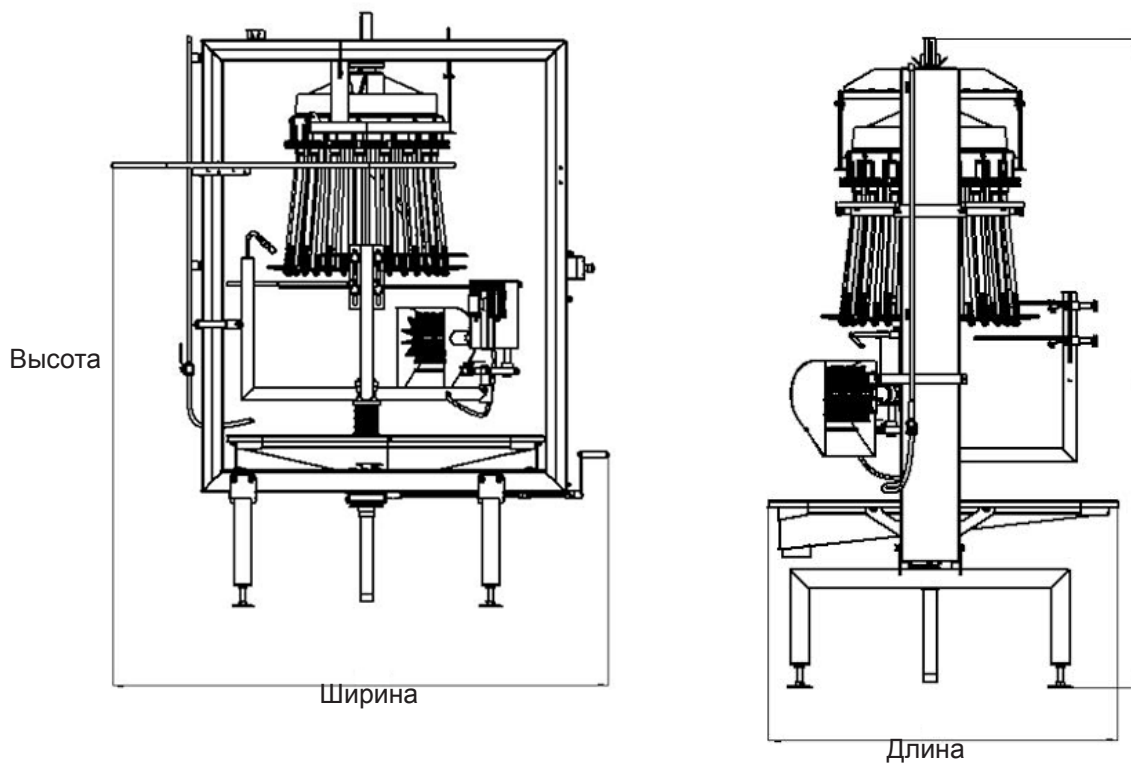

Техническая информация

Модель		CR8	CR12	CR16	CR15	CR20
Производительность	голов в час	3000	4500	6000	6500	10000
Вес живой птицы*	грамм	900 - 3200	900 - 3200	900 - 3200	900 - 3200	900 - 3200
Комплектов		8	12	16	15	20
Шаг цепи	дюйм	12	8	6	8	6
Длина	мм	2300	2300	2300	2480	2480
Ширина	мм	1500	1500	1500	1660	1660
Высота	мм	2780	2780	2780	2800	2800
Вес	кг	700	750	800	750	850
Подключение воды		1/2"	1/2"	1/2"	1/2"	1/2"
Вода Потребление	м³/час	0.5	0.5	0.5	0.5	0.5

* макс. разброс по весу в одной партии при живом весе до 1200 грамм : +/- 150 грамм, при живом весе более 1200 грамм: +/- 300 грамм



pluck & play solutions.

ПРИЕМКА | УБОЙ И СЪЕМ ПЕРА | **ПОТРОШЕНИЕ** | ОХЛАЖДЕНИЕ | ВЗВЕШИВАНИЕ | РАЗДЕЛКА | ФИЛЕТИРОВКА И ОБВАЛКА | УПАКОВКА

Автомат удаления шеи / отрезания кожи шеи

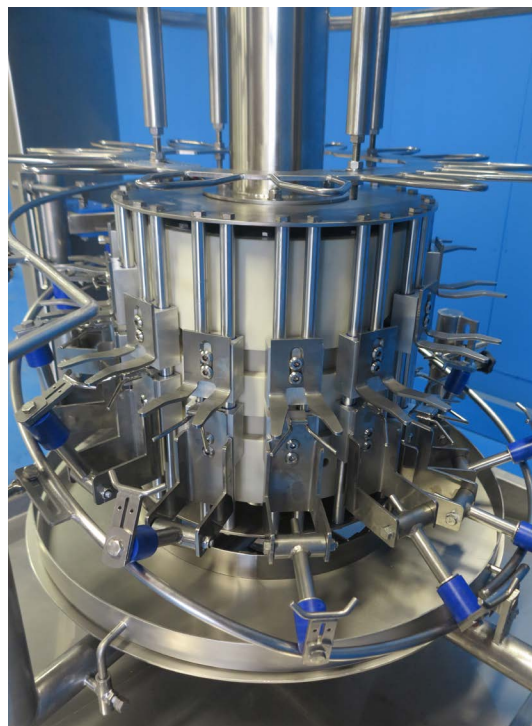

Основные преимущества

- Приводится в движение подвесным конвейером
- Простая конструкция
- Точное выдавливание шеи обеспечивается двойными ползунками
- Выполнен из нержавеющей стали и других некорродирующих материалов
- Поставляется с приемным бункером с центральным дренажом
- Регулируется по высоте
- Высококачественный дизайн



pluck & play solutions.

ПРИЕМКА | УБОЙ И СЪЕМ ПЕРА | ПОТРОШЕНИЕ | ОХЛАЖДЕНИЕ | ВЗВЕШИВАНИЕ | РАЗДЕЛКА | ФИЛЕТИРОВКА И ОБВАЛКА | УПАКОВКА

Автомат удаления шеи / отрезания кожи шеи

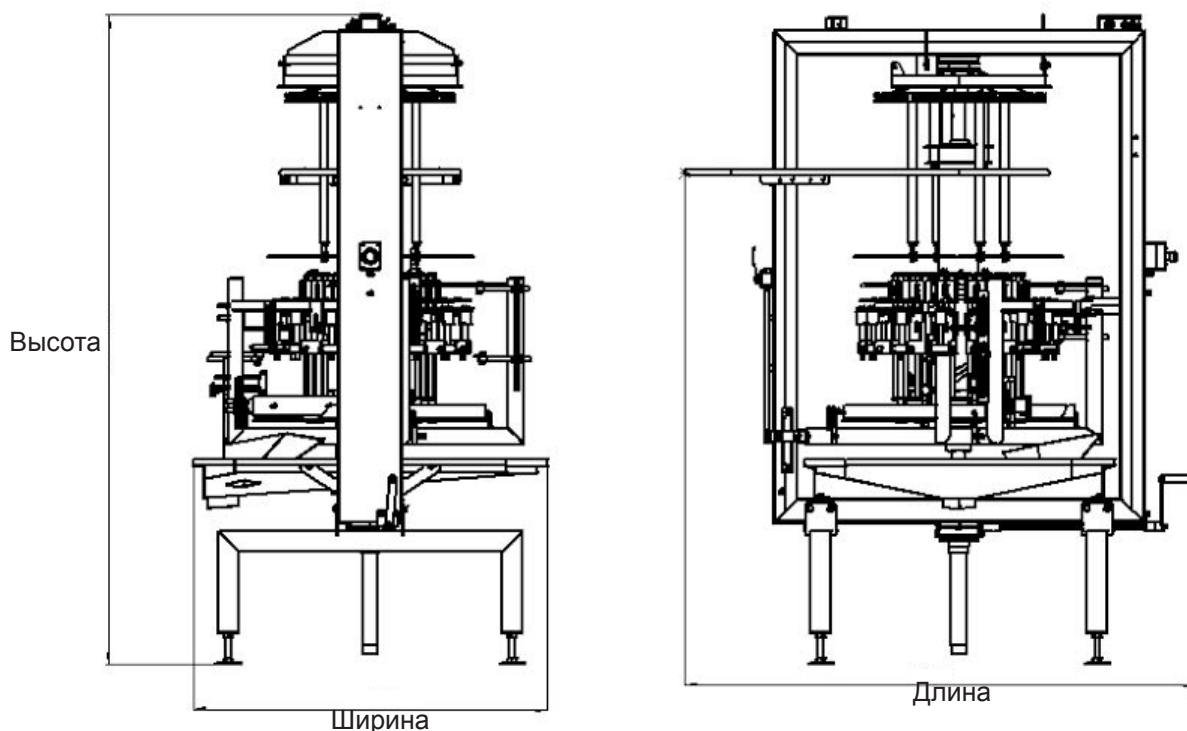

Техническая информация

		NB7	NB14	NB15	NB20
Модель		NB7	NB14	NB15	NB20
Производительность	голов в час	3000	6000	6500	10000
Вес живой птицы*	грамм	900 - 3200	900 - 3200	900 - 3200	900 - 3200
Комплектов		7	14	15	20
Шаг цепи	дюйм	12	6	8	6
Длина	мм	2020	2020	2360	2360
Ширина	мм	1395	1395	1640	1640
Высота	мм	2560	2560	2560	2560
Вес	кг	750	850	950	1050
Подключение воды		1/2"	1/2"	1/2"	1/2"
Вода Потребление	м³/час	0.5	0.5	0.5	0.5

* макс. разброс по весу в одной партии при живом весе до 1200 грамм : +/- 150 грамм, при живом весе более 1200 грамм: +/- 300 грамм



Машина санации (окончательного контроля)



Основные преимущества

- Приводится в движение подвесным конвейером
- Быстрое удаление остатков внутренностей из каркаса
- Низкий уровень шума вследствие специального воздушного клапана
- Простое обслуживание
- Быстро и легко моется
- Увеличенный срок хранения продукции - машина устанавливается после аппарата мойки тушки
- Материалы - нержавеющая сталь и другие некоррозирующие материалы
- Поставка включает принимающий поддон с дренажным отверстием
- Устройство регулировки высоты
- Высокое качество

Техническая информация

Модель		FC7	FC14	FC15	FC20
Производительность	голов в час	3000	6000	6500	10000
Вес живой птицы*	грамм	900 - 3200	900 - 3200	900 - 3200	900 - 3200
Комплектов		7	14	15	20
Шаг цепи	дюйм	12	6	8	6
Длина	мм	1600	1600	1600	1600
Ширина	мм	1300	1300	2100	2100
Высота	мм	2000	2000	2600	2600
Вес	кг	600	600	800	800
Подключение воды		1/2"	1/2"	1/2"	1/2"
Вода Потребление	м³/час	0.5	0.5	0.5	0.5

* макс. разброс по весу в одной партии при живом весе до 1200 грамм : +/- 150 грамм, при живом весе более 1200 грамм: +/- 300 грамм



pluck & play solutions.

ПРИЕМКА | УБОЙ И СЪЕМ ПЕРА | **ПОТРОШЕНИЕ** | ОХЛАЖДЕНИЕ | ВЗВЕШИВАНИЕ | РАЗДЕЛКА | ФИЛЕТИРОВКА И ОБВАЛКА | УПАКОВКА

Машина внутренней/внешней мойки тушки



Основные преимущества

- Приводится в движение подвесным конвейером
- Тщательная промывка тушки изнутри и снаружи
- Комплекты мойки поставляются с трубами и спиральными форсунками высокого давления
- Подача воды контролируется автоматическим контрольным клапаном
- Нет потери воды
- Материалы - нержавеющая сталь и другие некоррогирующие материалы
- Поставка включает принимающий поддон с дренажным отверстием
- Устройство регулировки высоты
- Высокое качество



pluck & play solutions.

ПРИЕМКА | УБОЙ И СЪЕМ ПЕРА | ПОТРОШЕНИЕ | ОХЛАЖДЕНИЕ | ВЗВЕШИВАНИЕ | РАЗДЕЛКА | ФИЛЕТИРОВКА И ОБВАЛКА | УПАКОВКА

Машина внутренней/внешней мойки тушки

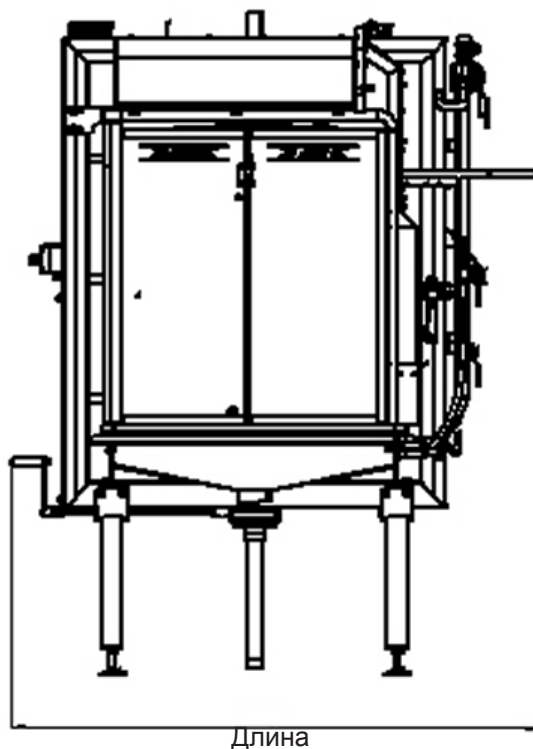
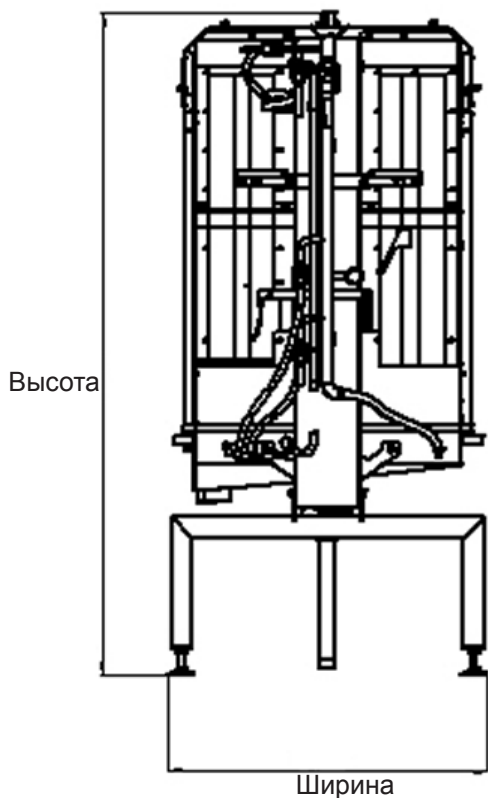

Техническая информация

Модель		BW7	BW14	BW15	BW20
Производительность	голов в час	3000	6000	6500	10000
Вес живой птицы*	грамм	900 - 3200	900 - 3200	900 - 3200	900 - 3200
Комплектов		7	14	15	20
Шаг цепи	дюйм	12	6	8	6
Длина	мм	1800	1800	2300	2300
Ширина	мм	1700	1700	1490	1490
Высота	мм	1800	1800	2530	2530
Вес	кг	870	970	1150	1250
Подключение воды		3/4"	3/4"	3/4"	3/4"
Потребление воды	литров на каркас	1	1	1	1
Подключение стока		DN100	DN100	DN100	DN100

* макс. разброс по весу в одной партии при живом весе до 1200 грамм : +/- 150 грамм, при живом весе более 1200 грамм: +/- 300 грамм



pluck & play solutions.

ПРИЕМКА | УБОЙ И СЪЕМ ПЕРА | ПОТРОШЕНИЕ | ОХЛАЖДЕНИЕ | ВЗВЕШИВАНИЕ | РАЗДЕЛКА | ФИЛЕТИРОВКА И ОБВАЛКА | УПАКОВКА

Машина сброски тушки

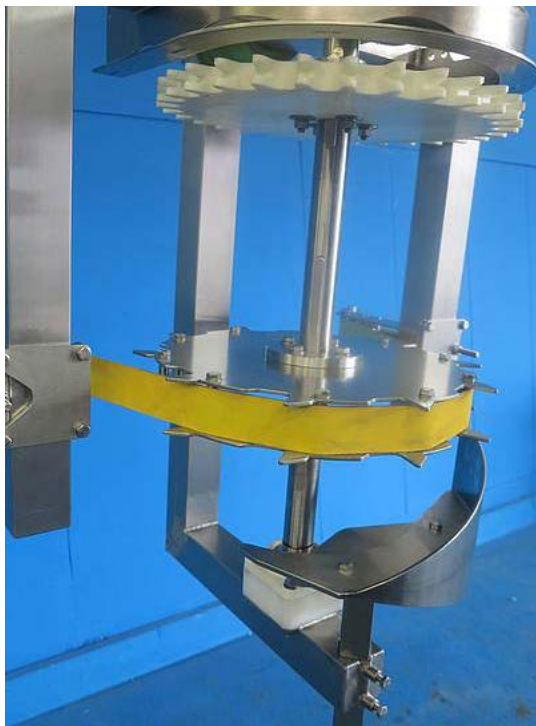

Основные преимущества

- Приводится в движение подвесным конвейером
- Высокое качество
- Вписывается в любую линию потрошения
Легко устанавливается
- Материалы - нержавеющая сталь и другие некоррозирующие материалы
- Устройство регулировки высоты
- Высокое качество

Техническая информация

	BUL9	BUL10	BUL14
Модель	Внутри / снаружи	Внутри / снаружи	Внутри / снаружи
Комплектов	9	10	14
Производительность	голов в час		
	4000	6000	10000



Аппарат сбора желудков



Основные преимущества

- комплект валов для отделения желудка от кишок, приводится в действие мотором
- дисковый нож с покрытием вида, не требующий заточки, приводится в действие мотором
- трубка с водным распылителем для промыва валов и желудков
- желоб вывода отходов
- автоматический механизм, предотвращающий заклинивание
- валы для удаления катикулы

Техническая информация

Модель		GN6000
Вес живой птицы	желудков / час	6000
Длина	мм	2300
Ширина	мм	700
Высота	мм	1800
Вес	кг	350
Электроэнергия	кВт	1.5
Вода Потребление	м³/час	1.5



pluck & play solutions.

ПРИЕМКА | УБОЙ И СЪЕМ ПЕРА | ПОТРОШЕНИЕ | ОХЛАЖДЕНИЕ | ВЗВЕШИВАНИЕ | РАЗДЕЛКА | ФИЛЕТИРОВКА И ОБВАЛКА | УПАКОВКА

Стол для инспекции/чистки



Основные преимущества

- Стол для инспекции/чистки собранных желудков состоит из:
- рамы из нержавеющей стали и рабочего стола с двумя комплектами чистящих роликов, оснащённых аварийной остановкой.
- Отдельная разгрузка очищенных желудков и отходов.
- Недостаточно очищенные желудки могут подаваться повторно.
- Производительность: до 1400 желудков в час.

Техническая информация

Модель		GIT1	GIT2
Производительность	глотка в час	700	1400
роликов,		1	2
Длина	мм	1000	1300
Ширина	мм	600	600
Высота	мм	880	880
Вес	кг	70	90
Электроэнергия	кВт	1.1 kW	2.2 kW
Вода Потребление	м³/час	0.6	0.6



pluck & play solutions.

ПРИЕМКА | УБОЙ И СЪЕМ ПЕРА | ПОТРОШЕНИЕ | ОХЛАЖДЕНИЕ | ВЗВЕШИВАНИЕ | РАЗДЕЛКА | ФИЛЕТИРОВКА И ОБВАЛКА | УПАКОВКА

Машина для упаковки потрохов



Основные преимущества

- Специально разработана для упаковки потрохов в пластиковые пакеты.
- Изготовлена из нержавеющей стали и других некорродирующих материалов.
- Монтируется на пол.
- Скорость и температура регулируется.

Техническая информация

Модель		GPM2000	GPM3000
Производительность	голов в час	2000	3000
Длина	мм	5600	5600
Ширина	мм	600	600
Высота	мм	1550	1550
Вес	кг	490	511
Электроэнергия		32 Аmp, 3-фазный	32 Аmp, 3-фазный



DUTCH POULTRY TECHNOLOGY B.V.
Rijnlaan 113, 2105 XL, Heemstede, Нидерланды
Телефон: + 31 (0) 235 474 405,
Веб-сайт: www.dutch-poultry-tech.com

Данная информация соответствует самой последней имеющейся на время публикации информации. Разработка и исполнение продукта подлежит дальнейшей модификации без уведомления. Данная публикация не даёт никаких прав.